

SERIE  
LEGGNO

LA NUOVA TRADIZIONE

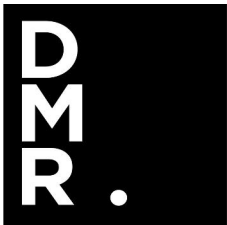

# IL NOSTRO OBIETTIVO?

## INTEGRARE NATURA E TECNOLOGIA

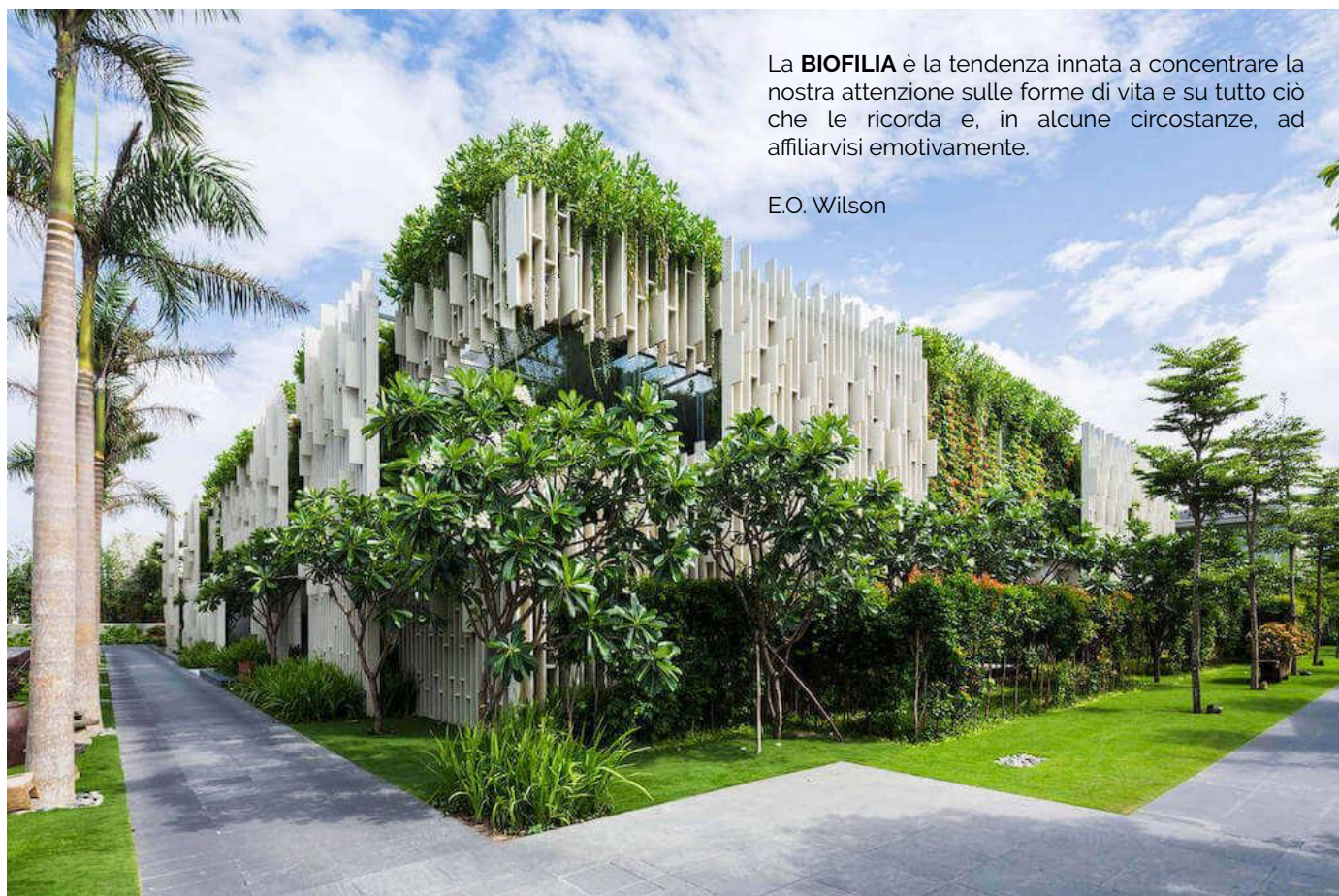

La **BIOFILIA** è la tendenza innata a concentrare la nostra attenzione sulle forme di vita e su tutto ciò che le ricorda e, in alcune circostanze, ad affiliarvisi emotivamente.

E.O. Wilson

L'architettura biofilica è una disciplina votata a nutrire la propensione innata dell'uomo a rigenerarsi sia fisicamente che psicologicamente vivendo in ambienti confinati arricchiti con elementi naturali, i quali non si limitano a piante e animali ma includono anche energia, materiali, immagini, proporzioni e relazioni. Questi componenti sono in grado di agire contemporaneamente sui cinque sensi, evocando emozioni positive e creando ambienti in cui viene spontaneo rilassarsi e recuperare energie.

La comunità scientifica si è interrogata per indagare rispetto al rapporto che l'uomo ha con la natura. Il risultato unanime ci racconta che il nostro è un legame ancestrale, è un'intima attrazione biologica, come un'impronta indelebile presente nel nostro codice genetico: in una parola è la BIOFILIA. L'uomo si relaziona con l'ambiente costruito nella

stessa modalità con cui si rapporta con quello naturale, ma nel mondo contemporaneo gli ambienti di vita vengono realizzati con canoni e materiali sempre più lontani da quelli del mondo naturale.

La progettazione BIOFILICA cerca di ripristinare le condizioni per sviluppare ed alimentare la propensione biologica insita in ognuno di noi a sperimentare un maggiore livello di benessere e a rigenerarci in presenza di elementi naturali, che non si limitano a piante e animali, ma che interessando anche materiali, immagini, proporzioni e relazioni. L'ambiente che ci circonda riesce a modificare la nostra salute e il nostro benessere quotidiano in termini di rigenerazione dalla fatica mentale e riduzione dello stress.

Questo avviene in ogni momento della nostra vita sia che siamo affacciati alla finestra di casa nostra, sia che ci troviamo al lavoro, se siamo a scuola, se siamo in una struttura sanitaria in attesa di fare una visita o anche se stiamo semplicemente passeggiando per le strade della nostra città.



# LE SCELTE PER UN MONDO MIGLIORE INIZIANO OGGI



IL NOSTRO IMPEGNO PER L'AMBIENTE,  
COSTANTE, AMBIZIOSO, INNOVATIVO

I PRINCIPI DELLA BIOFILIA:  
USO DI MATERIALI NATURALI  
QUALITA' DELLA LUCE  
FORME E PROPORZIONI

La scelta di abbracciare la logica della Biofilia ha portato DMR ad una politica fondata sulle tematiche ambientali.

DMR incoraggia incessantemente la ricerca dei propri partner di produzione su prodotti sempre più performanti e rispettosi dell'ambiente.

Prodotti a bassa emissione di composti organici volatili che propongono eccellenti valori prestazionali in termini di resistenza e di estetica. Il sentiero green che passa da DMR collega la crescita industriale al rispetto per la Natura



## IL LEGNO MATERIALE ETICO E BIOSOSTENIBILE

Oltre alle indubbe qualità estetiche e funzionali, il legno è il materiale da costruzione con la minor impronta di carbonio.

Cioè è il materiale che durante tutte le sue fasi di lavorazione (e smaltimento) produce meno CO<sub>2</sub> e impatta meno sul nostro ambiente.

Questo viene certificato con studi su tutto il ciclo di vita del prodotto (LCA - Life Cycle Assessment), prendendo in esame tutte le fasi della sua realizzazione, dall'estrazione delle materie prime alla realizzazione del prodotto finito,

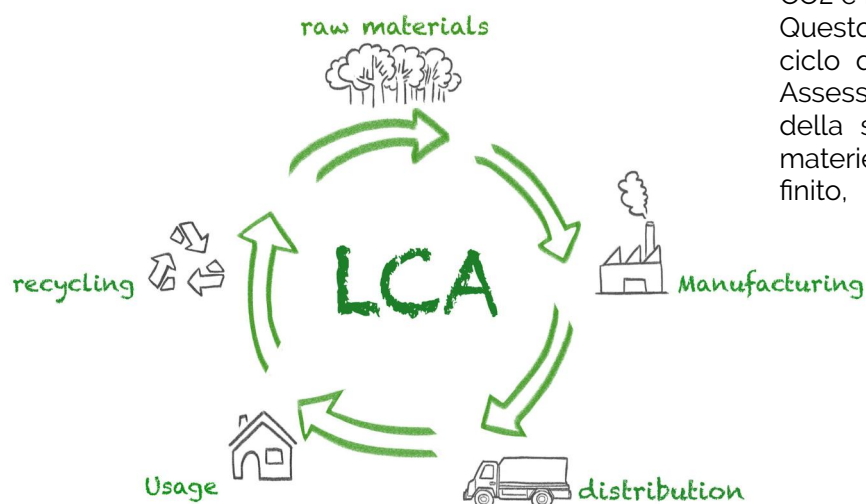

DMR.

# JAPANDI STYLE

## IMPERFETTI PER NATURA

Il Japandi è un lifestyle che integra filosofia orientale e razionalità scandinava, e incoraggia a percepire la bellezza nell'imperfezione



La nostra visione dei serramenti in legno è molto vicina al Japandi, che è uno stile che mira a privilegiare la semplicità e l'autenticità.

I nostri materiali sono esclusivamente naturali, zero emissioni, e con finiture materiche, per rimanere vicini alla natura. Crediamo che l'imperfezione nella vena del legno non sia un difetto, ma è

simbolo di semplicità, di armonia e soprattutto di **unicità**: ogni serramento in legno è unico e irripetibile.

Il minimalismo dei nostri serramenti diventa materia filosofica: ogni infisso svolge una funzione ben precisa.

Valorizza tutto ciò che fa bene ed è confortevole, ottenendo uno stile accogliente, luminoso e funzionale.



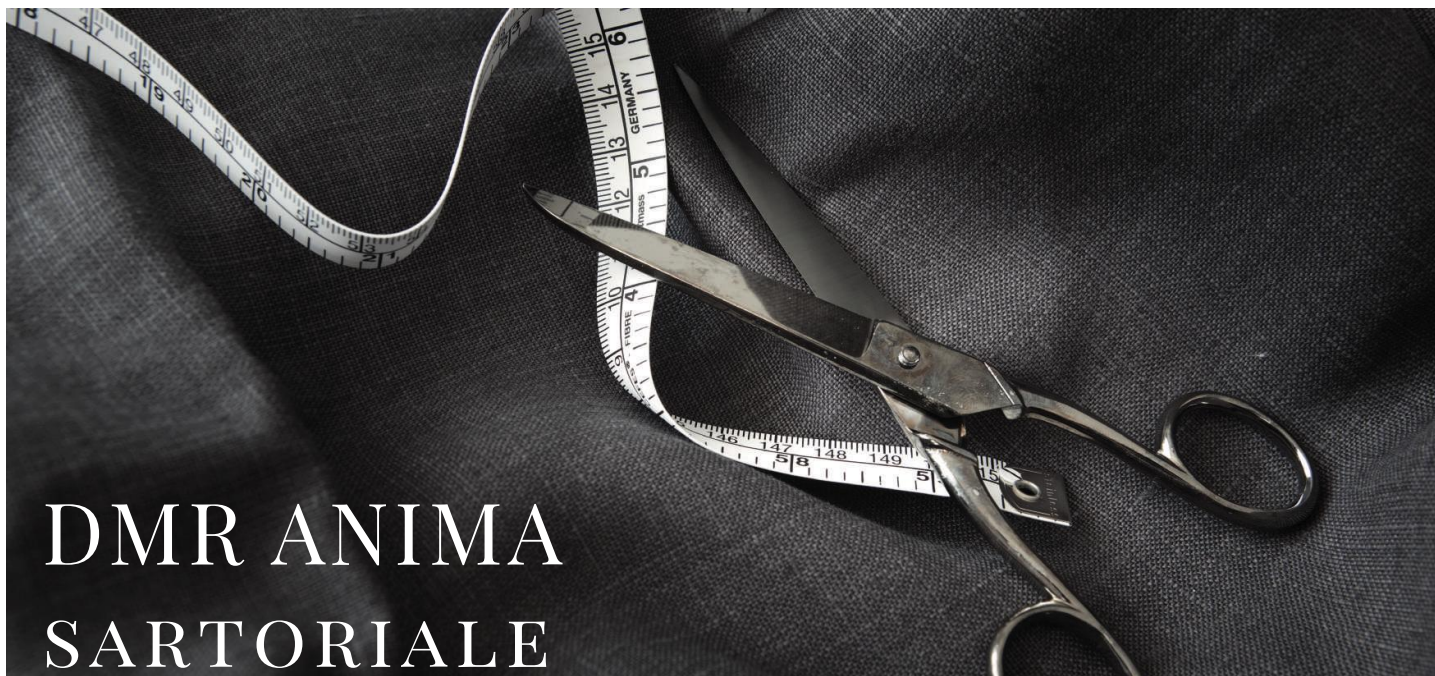

# DMR ANIMA SARTORIALE

GUARNIZIONI A SCOMPARSA

15 COMBINAZIONI PROFILO

INFINITE SOLUZIONI DI FINITURA

POSSIBILITA' DI BICOLORE

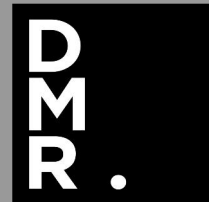

## E' SOLO QUESTIONE DI STILE..



Che cosa è uno stile? È un insieme di caratteristiche visive che determinano un tratto distintivo.

Ogni stile ha elementi caratteristici ben riconoscibili, possono essere forme, materiali, finiture ricorrenti che determinano l'appartenenza a quel determinato stile.

Forse il tuo stile non ha le stesse identiche caratteristiche di quelli conosciuti, forse il tuo stile non ha un nome, ma ti possiamo assicurare che esiste.

Ti basta solo capire cosa ti piace, quali sono i materiali, i colori **che ti fanno stare bene**.

In altre parole devi scoprire il tuo tratto distintivo, quegli elementi caratteristici che faranno da filo conduttore per il progetto di arredo della tua casa. Scoprirai che con DMR potrai "inventare" il tuo serramento ideale.

Rispetto ad altre tipologie di materiali infatti il legno si presta ad una estrema personalizzazione.

La sartorialità nella produzione di serramenti su misura, arricchisce la gamma DMR con particolari di pregio.

Le nostre tecnologie danno forma e colore al legno per adattarsi al tuo stile.

Che tu ami l'industrial, il minimal chic, il classico liberty, troverai nella nostra gamma soluzioni e progetti che si fondono in un prodotto **unico** e prestigioso.



# LA FILOSOFIA DEL PRODOTTO

UN SERRAMENTO UNICO NEL SUO GENERE

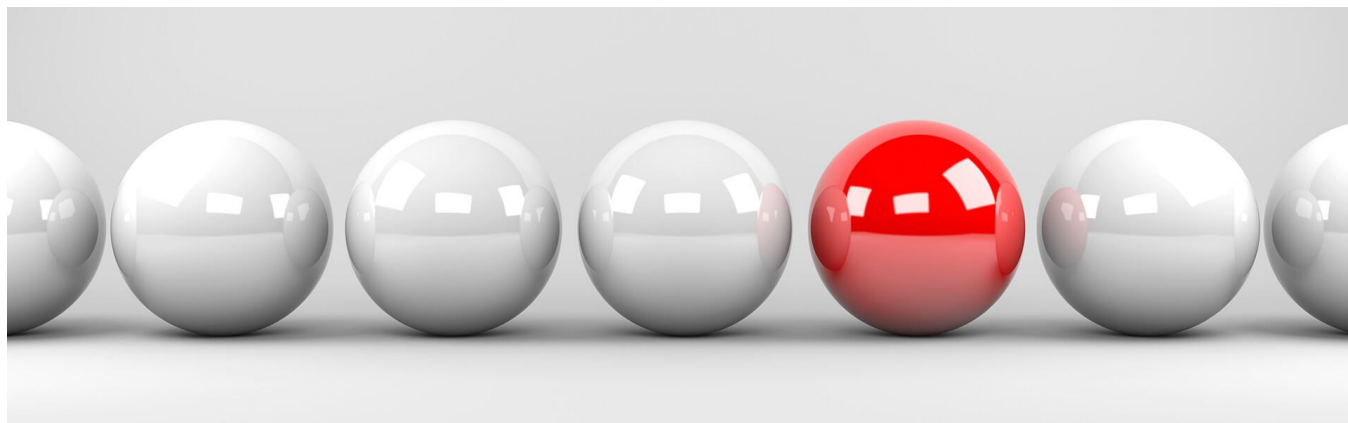

MINIMAL è un serramento di design, perché l'assenza del fermavetro e dei chiodi oltre a rendere la finestra bella e pulita, la rendono più minimale nella forma con una facciata a vista di soli 68 mm (percepiti 63 con il profilo inclinato).

La mancanza della fuga tra anta e fermavetro esalta le finiture laccate e le lavorazioni superficiali quali spazzolature o anticature.

Le prestazioni aumentano perché il profilo in legno minimale aumenta la superficie vetrata e di conseguenza il controllo solare, termico e acustico.

Inoltre il particolare assemblaggio meccanico della nostra struttura la rende più stabile a livello meccanico, e non essendoci il fermavetro riportato anche la resistenza agli urti è superiore..

Seguendo la logica del "solo il meglio" anche sul piano della dotazione DMR ha fatto delle scelte contro tendenza, dotando di serie il serramento di tutti gli accessori top gamma : ferramenta anti effrazione RC1 , tre livelli di guarnizione in EPDM, vetrate ad alte prestazioni.

ESTETICA SENZA FERMAVETRO

PRESTAZIONI SUPERIORI

INGOMBRI A VISTA RIDOTTI

DOTAZIONE ESCLUSIVA

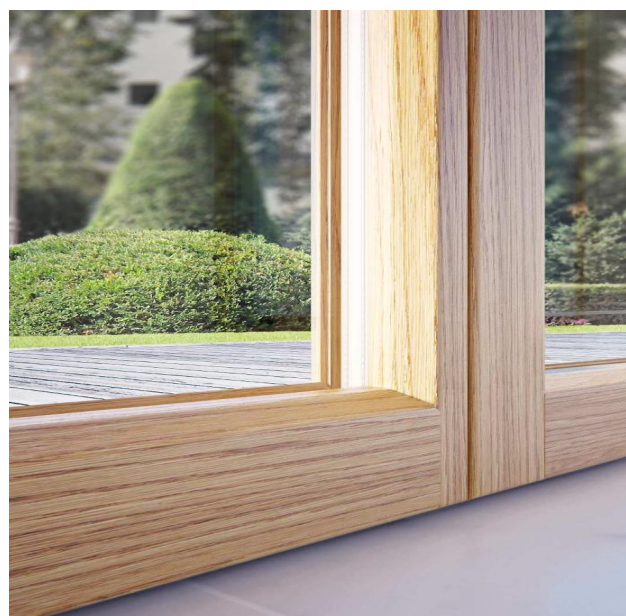





# DMR SERRAMENTI NATI PER DURARE

## LE VERNICI TECNO-ECOLOGICHE

VERNICI BIO ZERO EMISSIONI

GARANZIA FINO A 15 ANNI

ASSENZA DI MANUTENZIONE

### ZERO EMISSIONI, ESTETICA E GRANDE DURATA GARANTITA

Con l'evoluzione tecnologica anche le vernici hanno fatto passi da gigante e DMR con un moderno impianto di verniciatura interno ha optato per vernici che utilizzano la tecnologia più avanzata e "green": la *Long life Renner*, che utilizza nano riflettori per proteggere e rafforzare i vincoli molecolari della lignina.

Un'evoluzione tecnica che permette una vita più lunga al vostro serramento.

Attenti studi sulle geometrie del prodotto, uniti alle più avanzate tecnologie applicate alle verniciature ed ai materiali, hanno reso i nostri serramenti inattaccabili nel tempo.

Una manutenzione ridotta all'ordinaria pulizia e un KIT di protezione, fornibile a richiesta, renderanno i vostri serramenti belli e eterni.

Tutti i prodotti sono coperti da garanzia 10 anni. Integrabile a **15 anni** con ciclo TOP QUALITY.



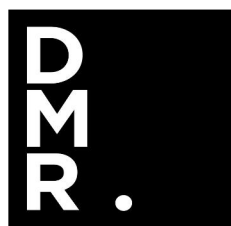

# REINVENTA

## IL SERRAMENTO IN LEGNO

### TECNOLOGICO



Il serramento MINIMAL utilizza un criterio di assemblaggio diverso dalla "falegnameria tradizionale" che prevede tenoni e colle.

Il nostro serramento è montato con un moderno sistema di bussole filettate, studiate per recuperare eventuali variazioni dimensionali del legno.

Il grande vantaggio del sistema ad assemblaggio meccanico del serramento, è che permette di verniciare i pezzi prima della finitura complessiva. Questo particolare tecnico consente di "passivare" le teste del legno, impedendo l'eventuale imbibizione di questi punti critici, e aumentando di fatto la durata del manufatto.

Il vetro è montato con l'innovativo sistema definito "nastro strutturale".

Questo contribuisce ad una maggior statica del serramento, pur rimanendo di facile sostituibilità (al contrario dei metodi tradizionali di vetraggio strutturale), e migliora l'estetica complessiva, eliminando gli anti estetici cordoli di silicone

ASSEMBLAGGIO MECCANICO

TESTE LEGNO VERNICIATE

VETRAGGIO A SECCO





# INFISSI CREATI PER CAMBIARE LA PERCEZIONE DELLA LUCE

## LA LUCE, FONTE DI VITA

Con il progetto MINIMAL, DMR ha mirato, riducendo gli ingombri a vista del serramento, ad aumentare in maniera significativa la luminosità.

MINIMAL ha infatti circa il 15% in più di superficie vetrata rispetto ad un serramento tradizionale.

La maggior superficie vetrata garantita dalle scelte tecniche DMR, si trasforma a tutti gli effetti in maggiori prestazioni complessive del serramento.

Infatti il vetro rappresenta circa l'80% della superficie del serramento.

E' quindi fondamentale un'attenta valutazione nella scelta del vetro non solo per risparmiare energia, ma anche per migliorare il comfort interno.

Grazie alle vetrate tecnologiche montate di serie, i nostri serramenti hanno valori certificati impensabili per serramenti in legno tradizionali. I nostri vetri sono già dotati DI SERIE delle migliori tecnologie applicabili: BASSO EMISSIVITA', INDICE DI SELETTIVITA' ALTO, BORDO CALDO, ACUSTICA 40Db.

Inoltre grazie ai nuovi vetri EXTRA CHIARI (vetri con ridotta percentuale di silicio) si ottiene un miglioramento della trasmittanza luminosa del 6/7% a parità delle altre prestazioni del vetro.

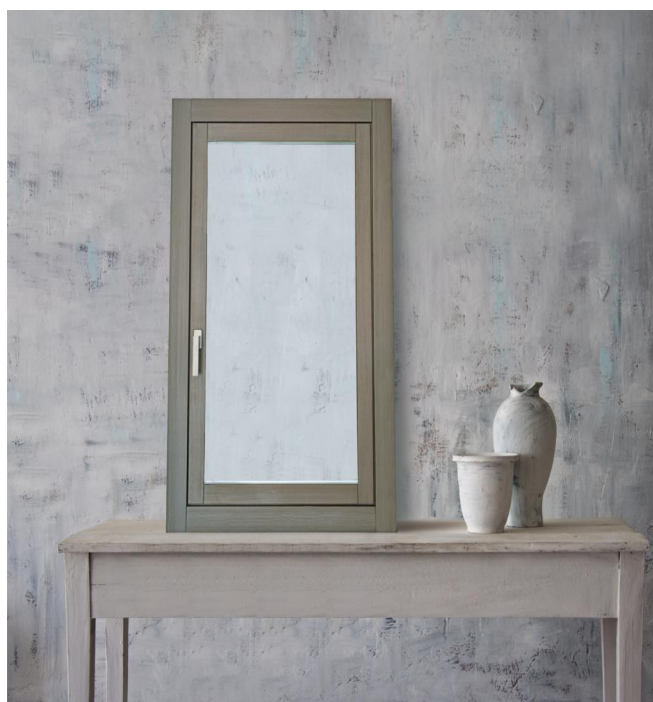

NODO CENTRALE DA 110 mm  
VETRATE TECNOLOGICHE  
FINO AL 20% IN PIU' DI VETRO  
INGOMBRI A VISTA RIDOTTI

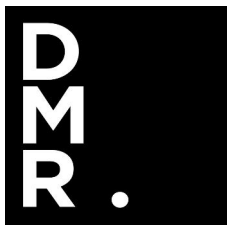



# MINIMAL

## IL SERRAMENTO CONTEMPORANEO

MATERIALE		Legno lamellare
ISOL. TERMICO		Uw = 1.2 w/*K (serie 70)
SEDE VETRABILE		Minimal 70 sede vetrabile 28-30 mm Minimal 86 sede vetrabile 44 mm Minimal 92 sede vetrabile fino 51 mm
ISOL. ACUSTICO		Serie 70 RW fino a 41 dB Serie 86/92 RW fino a 45 dB
FERRAMENTA		Ferramenta di serie RC 1 Integrabile fino a RC 3

Dimensioni in millimetri   Dimensions in millimeters	
Spessore anta   Sash thickness	68x68 mm
Spessore telaio   Frame thickness	71x68 mm
Sezione a vista anta + telaio   Visible section sash + frame	95 mm
Sezione a vista nodo a 2 ante   Visible section of the flying mullion	110 mm

Permeabilità all'Aria Air permeability		CLASSE 4		CLASS 4
Tenuta all'Acqua Water tightness		CLASSE E1050		CLASS E1050
Resistenza al carico del Vento Wind load resistance		CLASSE C5		CLASS C5



MINIMAL nella versione da 68 mm è vetrabile fino a 30 mm.

La gamma è stata però studiata per tutte le esigenze energetiche con profili maggiorati (Minimal 78-86-92) nella sezione, che permettono vetraggi fino a 49 mm\* di spessore, con vetri ad alte prestazioni a singola o doppia camera.

Sempre mantenendo un aspetto minimalista. Le linee pulite, abbinata agli ingombri ridotti aumentano sia le prestazioni che l'adattabilità a varie situazioni architettoniche.

La flessibilità del progetto permette di effettuare innumerevoli varianti al profilo e alle misure dei componenti telaio ed anta.

\* con sagoma interna quadra la misura della sede vetrabile aumenta di 4 mm

LINEARE  
MODERNO  
VERSATILE





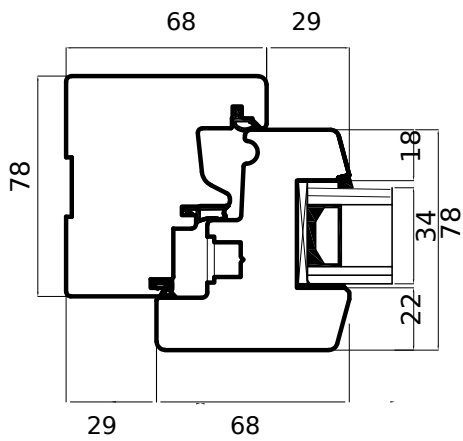

VERSIONE MINIMAL 80

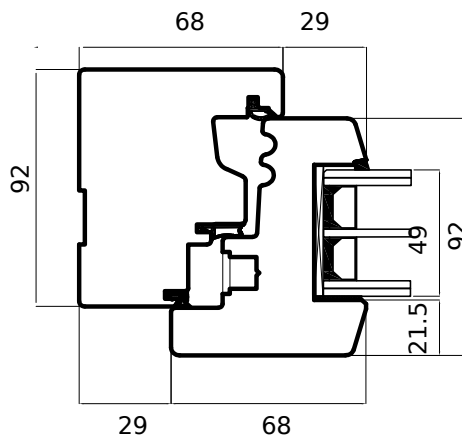

VERSIONE MINIMAL 92

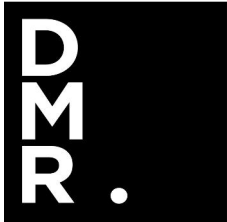

VARIANTE BATTUTA  
CON GUARNIZIONE A  
SCOMPARSA

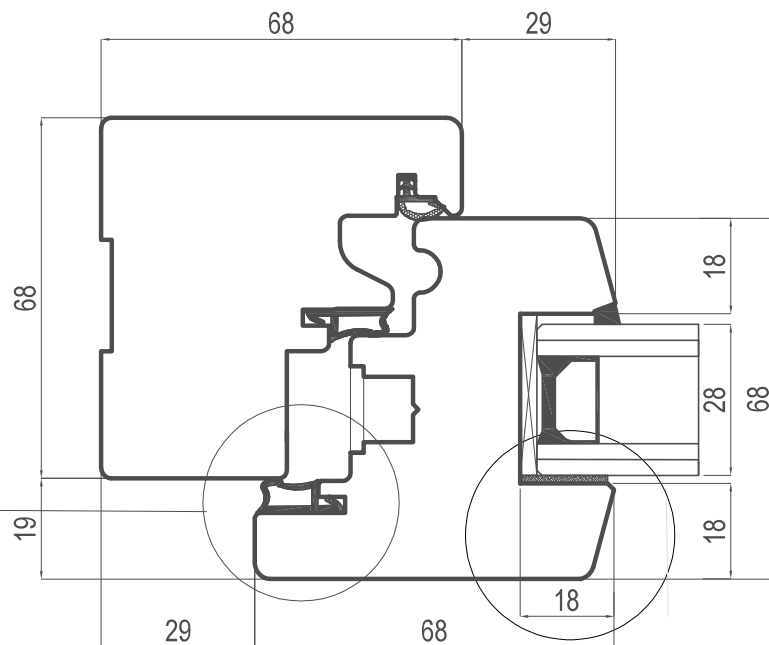
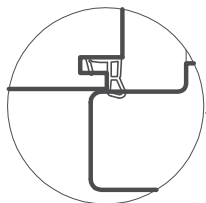

**VARIANTI SAGOME INTERNE**

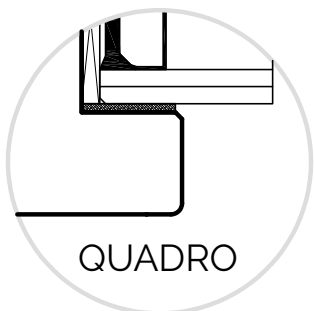

QUADRO

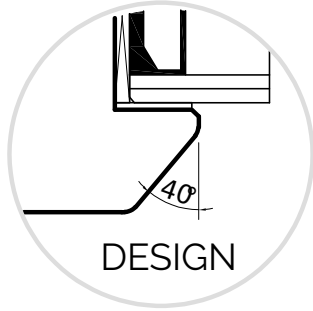

DESIGN

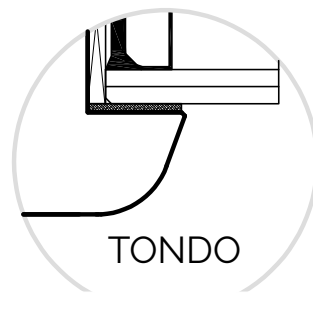

TONDO

Le schede del catalogo sono solo indicative, per tutte le soluzioni inerenti la serie verificare il catalogo tecnico. DMR si riserva di apportare modifiche e migliorie a suo insindacabile giudizio

**MINIMAL 70**

DMR.

# STORIA

IL VERO SERRAMENTO CENTRO STORICO



## SARTORIALE INGOMBRI RIDOTTI FERMAVETRO INTEGRATO

Un'anima tecnologica racchiusa in una veste antica. MINIMAL variante Centro storico è stato concepito per sostituire gli antichi serramenti di palazzi e case storiche.

Grazie ad ingombri simili ai serramenti vecchi da sostituire, non inficia la superficie vetrata dell'infisso, riproducendo al contempo le sagome e profili di prodotti storici, con fuseruoli e/o bugnature .

Inoltre è possibile avere un telaio da ristrutturazione per montaggio senza opere murarie, con aletta personalizzabile a seconda delle esigenze.

Ma a rendere unica la serie Storia è il fermavetro integrato che finta i vecchi vetri inseriti a "ghigliottina" , lavorazione tipica dei serramenti di "una volta".





# LAVORAZIONI SUPER BAROCCO

TRAVERSI SAGOMATI A DISEGNO



DETTAGLIO CANALINA SAGOMATA



DISPONIBILE COME LA SERIE  
MINIMAL NELLE PROFONDITA'  
70, 78, 92

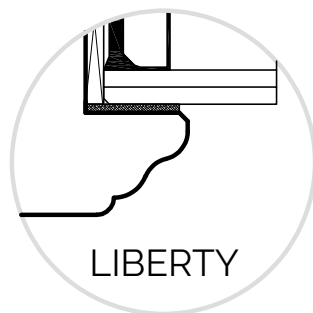
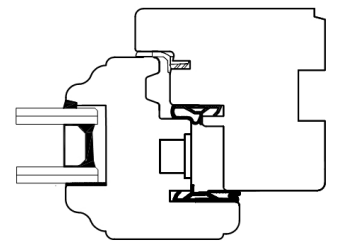
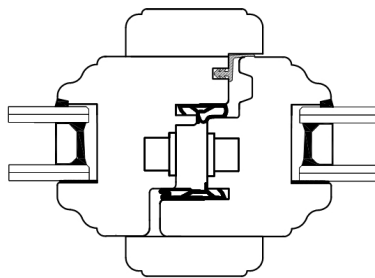
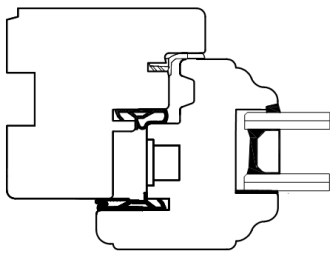

Le schede del catalogo sono solo indicative, per tutte le soluzioni inerenti la serie verificare il catalogo tecnico. DMR si riserva di apportare modifiche e migliorie a suo insindacabile giudizio

# STORIA 70



# CLASSICO

IL SERRAMENTO DELLA TRADIZIONE CON  
FERMAVETRO RIPORTATO



## SOLIDO TRADIZIONALE OGNITEMPO

Classico rappresenta il serramento della falegnameria tradizionale in legno.

Una variante che DMR ha voluto mantenere per permettere a chi vuole un serramento solido dal buon isolamento sia termico che acustico.

Classico è adatto nelle ristrutturazioni ma anche nelle nuove costruzioni dal gusto tradizionale, in cui si voglia valorizzare la bellezza e l'adattabilità del legno a diverse forme e contesti architettonici.

Si differenzia da Minimal per ingombri visivi leggermente maggiori e per il fermavetro che è riportato e non integrato, come nella maggior parte degli infissi di falegnameria





**DMR.**

DISPONIBILE COME LA SERIE  
MINIMAL NELLE PROFONDITA'  
70, 78, 92

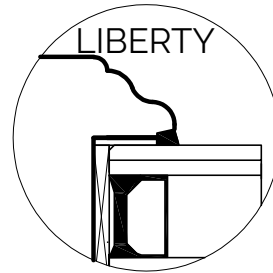

**VARIANTI  
SAGOME  
ESTERNE**

SQUADRATURA  
ANTA BAROCCA

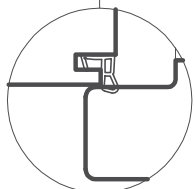
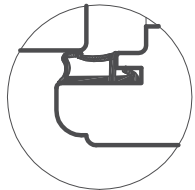

GUARNIZIONE A  
SCOMPARSA SU TELAIO

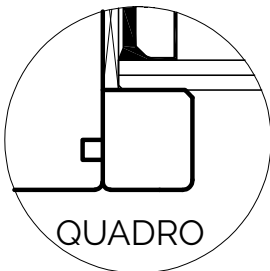
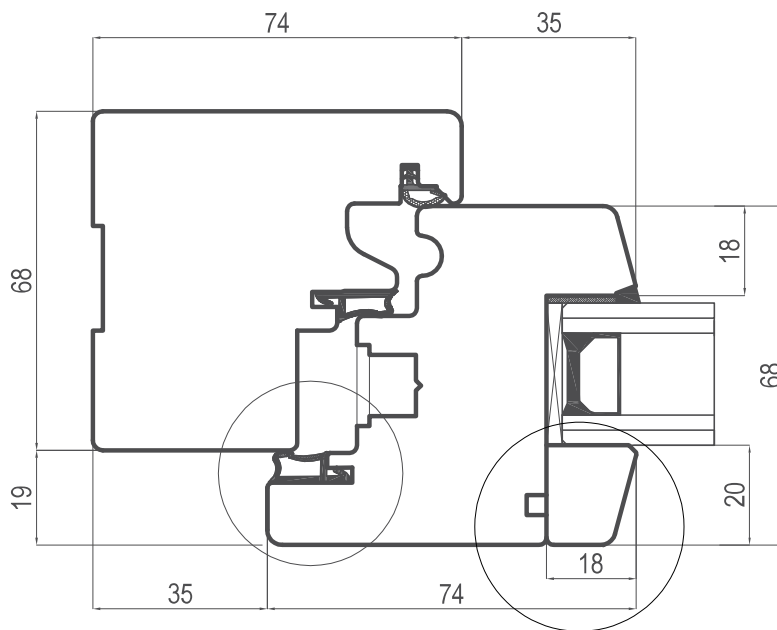

QUADRO

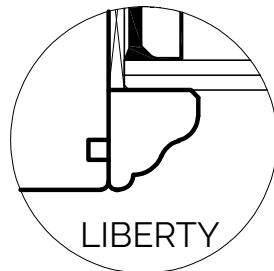

LIBERTY

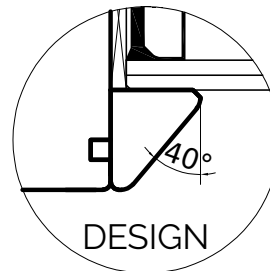

DESIGN

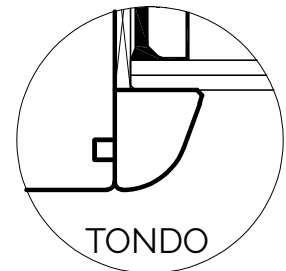

TONDO

Le schede del catalogo sono solo  
indicative, per tutte le soluzioni  
inerenti la serie verificare il  
catalogo tecnico. DMR si riserva di  
apportare modifiche e migliorie a  
suo insindacabile giudizio

**CLASSICO 70**



# INDUSTRIAL

## IL PRIMO SERRAMENTO STILE INDUSTRIAL IN LEGNO

Tra gli stile sempre più di tendenza, ci sono il minimal chic e l'industrial. Caratterizzati da un gusto essenziale e dal recupero funzionale di oggetti e ambienti, conferisce un look in stile urban che ricorda i famosi attici newyorkesi.

Il segreto del suo successo forse è racchiuso nella funzionalità, grazie alla creazione di spazi ordinati e facili da gestire, e nell'estetica cool e moderna che strizza l'occhio al recupero di elementi vintage.

Finora queste caratteristiche erano prerogative solo degli infissi metallici. DMR ha reinventato l'essenza del serramento in legno dandogli una nuova anima



VINTAGE  
ESSENZIALE  
UNICO



INDUSTRIAL QUADRO



INDUSTRIAL IRON

La pulizia delle linee è caratterizzata anche dal battente complanare e dalle cerniere a scomparsa.







**DMR.**

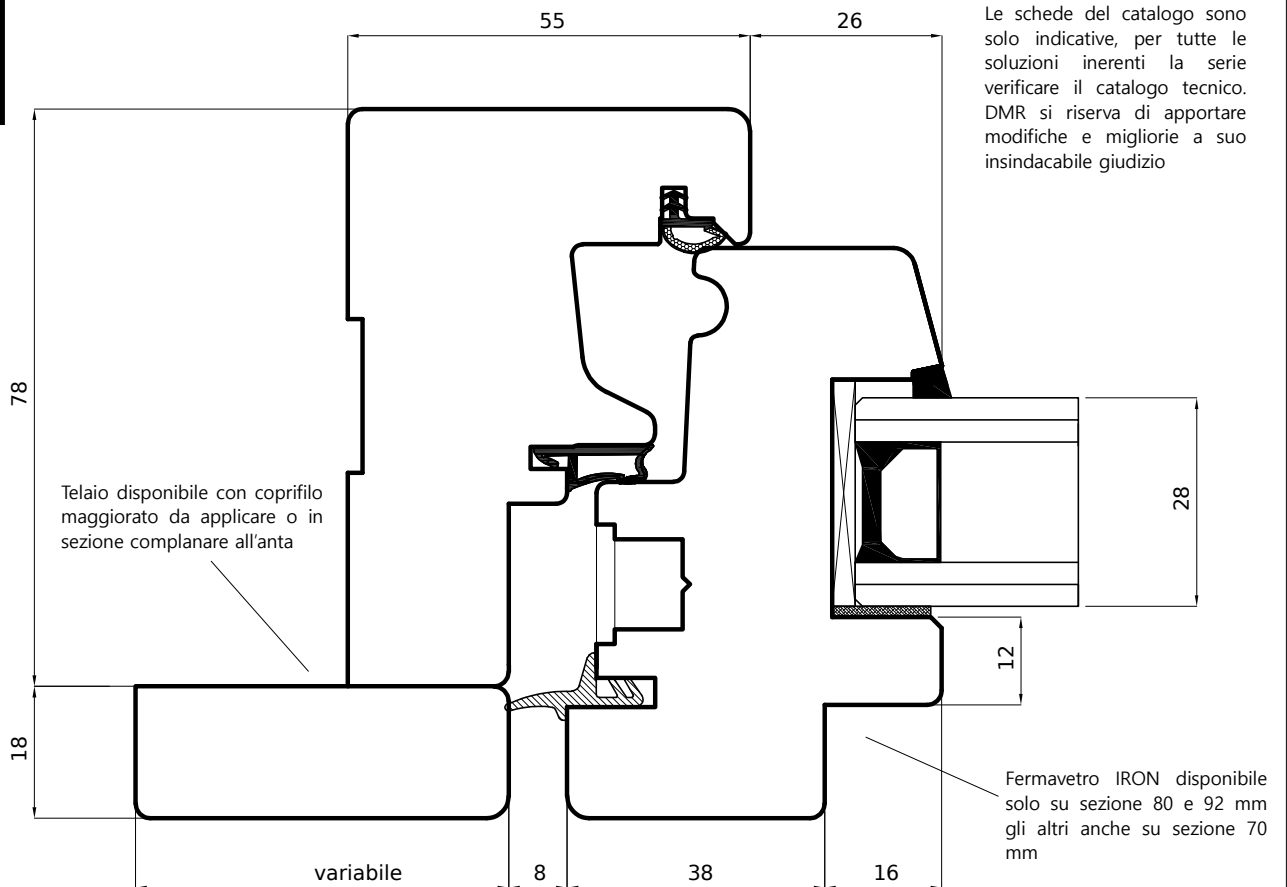

### VARIANTI SAGOME INTERNE

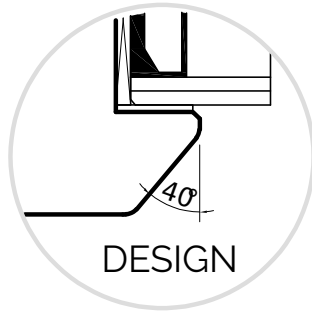
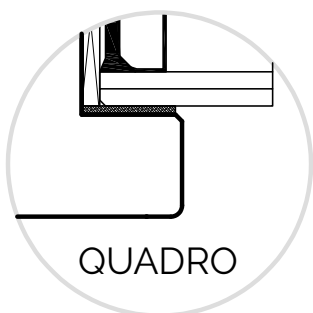

# INDUSTRIAL

## FRASSINO



DMR 102    DMR 105

## ROVERE LAMELLARE

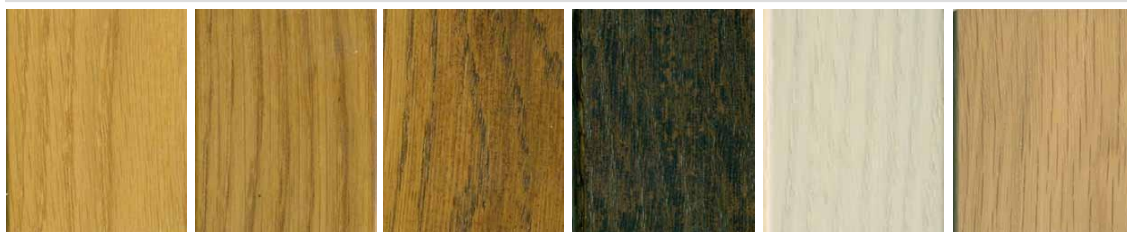

DMR 101    DMR 103    DMR 107    DMR 112    Sbiancato110    DMR 101

## RED GRANDIS

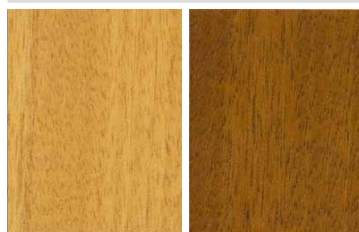

DMR 101    DMR 105

## PINO LAMELLARE

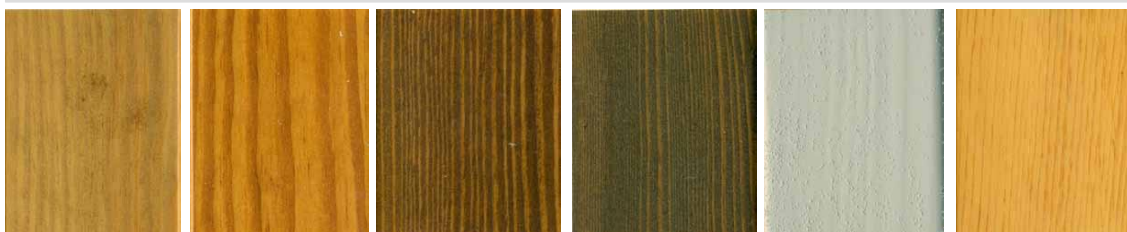

DMR 102    DMR 105    DMR 106    DMR 108    DMR 311    DMR 101

## IROKO

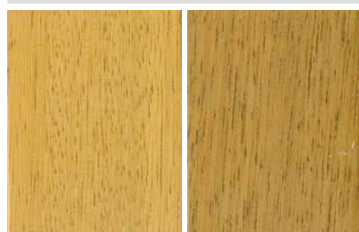

DMR 101    DMR 103

## ABETE



DMR 111

## LARICE

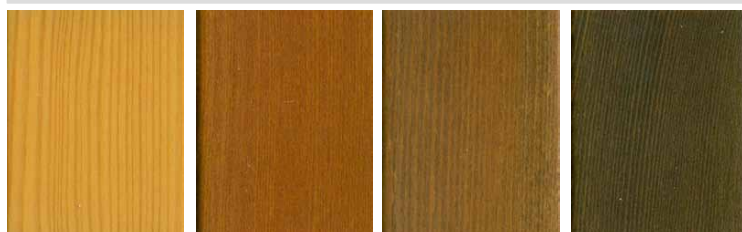

DMR 101    DMR 105    DMR 106    DMR 108

## FINITURE COPRENTI

I nostri prodotti in legno oltre alle finiture mordenzate possono essere laccati nelle varie finiture RAL. Con la laccatura coprente, la finitura risulta compatta e omogenea. Le finiture di serie sono:

RAL 9010 - RAL 9016 - RAL 1013 - CIPRIA QUARZO - RAL 7044 - RAL 7035

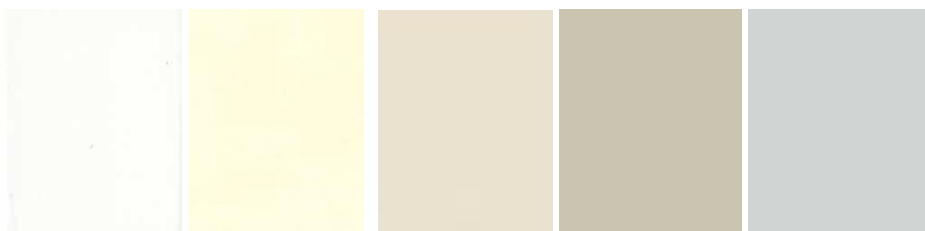

RAL 9010    RAL 1013    CIPRIA    RAL 7044    RAL 7035

## FINITURE SEMI COPRENTI

Per chi volesse vedere anche sulla finitura laccata le vene del legno, possiamo fornire vernici semi coprenti, che grazie ad una riduzione dei pigmenti colorati, lasciano intravedere le trame del legno



Bianco pino    Quarzo pino

## FINITURE SPAZZOLATE

Tramite abrasione, vengono tolte le fibre morbide del legno, lasciando gradevolmente in rilievo le vene del legno



Anticato 328    RAL 9010 rov.    RAL 1013 rov.

Le finiture indicate rappresentano solo una parte della gamma. Per altre finiture visionare il campionario colori DMR. Le immagini ed i colori sono solo indicativi e soggetti a variazioni cromatiche dovute alla stampa



# ACCESSORI

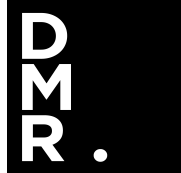

DMR permette di personalizzare i propri serramenti non solo nei colori e nelle forme ma anche nei dettagli, quali maniglie e/o copri cerniere in tinta.

La cura dei particolari sintetizza la filosofia del progetto.

Ad esempio le maniglie sono dotate di meccanismo di bloccaggio brevettato secustick con funzione di sicurezza Integrata. Come opzione sono disponibili le versioni con pulsante e chiave .

## Linea BASIC



argento

Titanio

Bronzo

Ottonata

Ottone luc.

## Linea MODERN



Titanio

con chiave

Argento

con chiave

Bronzo

con chiave

Ottonata con chiave



## Linea DESIGN

Per le serie minimali di DMR è prevista l'opzione con una serie di maniglie DK Zero.

Questa serie riduce notevolmente l'ingombro della rosetta che, a seconda della maniglia scelta, può avere forma tonda, ovale, quadrata o rettangolare.

Disponibili nelle varie finiture Cromosat, nero, cromo lucido,



**DMR srl sede e stabilimento**  
Via Serravalle , 34/Br - 15066 Gavi (AL)  
Tel: 0143 642629  
Mail: [dmr@dmrserramenti.it](mailto:dmr@dmrserramenti.it) [www.dmrseramenti.it](http://www.dmrseramenti.it)